

TOPSTONE

Suplemento del manual del usuario



ADVERTENCIA

LEA ESTE SUPLEMENTO Y EL MANUAL DEL USUARIO DE SU BICICLETA CANNONDALE.

Ambos contienen información de seguridad importante. Guárdelos para futuras consultas.

cannondale

Mensajes de seguridad

En este suplemento la información especialmente importante se presenta de la siguiente forma:





ADVERTENCIA

Indica una situación peligrosa que si no se evita puede causar la muerte o lesiones graves.

AVISO

Indica precauciones especiales que deben tomarse para evitar daños.

Se utilizan los siguientes símbolos en este manual:

Símbolo	Nombre	Descripción
	Grasa sintética NGLI-2	Aplice grasa sintética NGLI-2.
	Pasta para carbono	Aplice pasta para carbono (pasta de fricción) KF115/
	Fijador de roscas extraíble de potencia media	Aplice Loctite® 242 (azul) o un producto equivalente.

Suplementos Cannondale

Este manual es un "suplemento" del Manual del usuario de su bicicleta Cannondale.

Este suplemento proporciona información adicional e importante de seguridad, mantenimiento y técnica específica para este modelo. Puede ser uno de varios manuales/ suplementos importantes para su bicicleta; obtenga y lea cada uno de ellos.

Póngase en contacto con su Distribuidor Autorizado Cannondale inmediatamente si necesita un manual o suplemento, o si tiene alguna pregunta relacionada con su bicicleta. También puede ponerse en contacto con nosotros utilizando la información apropiada para su país/región/localidad.

Puede descargar versiones de Adobe Acrobat PDF de cualquier manual/suplemento desde su sitio web: www.cannondale.com

Contacte con Cannondale

Cannondale USA

Cycling Sports Group, Inc.
1 Cannondale Way, Wilton CT, 06897, USA
1-800-726-BIKE (2453)

Cycling Sports Group Europe B.V

Correo: Postbus 5100
Visitas: Hanzepoort 27
7575 DB, OLDENZAAL, Países Bajos
www.cannondale.com

Distribuidores internacionales

Consulte nuestro sitio web para identificar el Distribuidor Cannondale apropiado de su región.

CONTENIDO

Información de seguridad	2-5
Información técnica	6-19
Repuestos	20

Su Distribuidor Cannondale

Para garantizar que su bicicleta recibe el servicio y mantenimiento correctos, y que se protegen sus garantías aplicables, coordine todo el servicio y mantenimiento a través de su Distribuidor Autorizado Cannondale.

AVISO

El servicio, mantenimiento y uso de repuestos no autorizados pueden causar daños graves y anular su garantía.

INFORMACIÓN DE SEGURIDAD

Mensaje importante de composites

ADVERTENCIA

Su bicicleta (cuadro y componentes) se fabrica con materiales compuestos también conocidos como "fibra de carbono".

Todos los ciclistas deben comprender una realidad fundamental de los composites. Los materiales compuestos construidos con fibras de carbono son fuertes y ligeros pero, cuando sufren un impacto o una sobrecarga, las fibras de carbono no se doblan, se rompen.

Para su seguridad, como propietario y usuario de la bicicleta, debe realizar el servicio, mantenimiento e inspecciones adecuados de todos los compuestos (cuadro, potencia, horquilla, manillar, tija de sillín, etc.). Solicite asistencia a su Distribuidor Cannondale.

Le instamos a que lea la PARTE II, Sección D, "Inspecciones de seguridad" del Manual del usuario de su bicicleta Cannondale ANTES de utilizarla.

Si ignora esta advertencia, puede sufrir lesiones graves (como parálisis) o fatales en caso de accidente.

Inspección y daños por impactos de cuadros/horquillas de carbono

ADVERTENCIA

Después de un choque o impacto:

Inspeccione el cuadro detenidamente por si hubiera daños. Para más información, consulte la PARTE II, Sección D, Inspección de seguridad en el Manual del propietario de la bicicleta Cannondale.

No utilice su bicicleta si ve algún signo de daños, como fibra de carbono rota, astillada o deslaminada.

Cualquiera de los siguientes puede indicar una deslaminación o daños:

- Un tacto inusual o extraño en el cuadro
- El carbono es blando al tacto o tiene una forma alterada
- Chirridos u otros ruidos inexplicables,
- Grietas visibles, presencia de un color blanco o lechoso en la sección del filtro de carbono

La utilización de un cuadro dañado incrementa las posibilidades de fallos en el cuadro, con la posibilidad de lesiones graves o fatales del ciclista.

Uso previsto

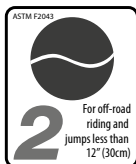

El uso previsto de todos los modelos es ASTM CONDICIÓN 2, Ciclismo de uso general.

ADVERTENCIA

Lea el Manual del usuario de su bicicleta Cannondale para obtener más información acerca del uso previsto y las condiciones 1-5.

Mantenimiento

ADVERTENCIA

Este suplemento puede incluir procedimientos que superen el ámbito de las aptitudes mecánicas generales.

Pueden necesitarse herramientas, capacidades y conocimientos especiales. El trabajo mecánico erróneo incrementa el riesgo de accidentes. Un accidente de bicicleta tiene riesgos de lesiones graves, parálisis o la muerte.

Para minimizar este riesgo, recomendamos encarecidamente al propietario que siempre solicite la realización de trabajos técnicos a un Distribuidor Autorizado Cannondale.

Frenos de disco en bicicletas de carretera

ADVERTENCIA

Frente a los frenos de llanta convencionales, los frenos de disco sufren menos los efectos del agua, no desgastan ni calientan los aros y, por lo tanto, ofrecen un frenado es más constante. Los frenos de disco también pueden ser más potentes.

Para reducir el riesgo de lesiones o accidentes:

- Comprenda que las bicicletas de carretera tienen una superficie de contacto (parte de la cubierta que toca la carretera) relativamente pequeña. Para aplicar los frenos de forma segura y efectiva, puede necesitar más o menos fuerza de frenado en diferentes situaciones. Deberá tener en cuenta las diferentes condiciones de la carretera y meteorológicas que afectan a la tracción.
- Los frenos de disco son excelentes, aunque no hacen magia. Dedique un tiempo a utilizar su nueva bicicleta con frenos de disco en circunstancias de riesgo bajo para acostumbrarse al tacto y el rendimiento de los frenos de disco y las cubiertas.

Si ignora este mensaje, puede sufrir lesiones graves (como parálisis) o fatales en un accidente.

Rodillos

Si utiliza un rodillo que requiere desmontar la rueda y fija las punteras de la horquilla: Asegúrese de que el cierre rápido de la horquilla se ha apretado correctamente. El movimiento relativo desgastará las piezas, debilitará y dañará su bicicleta.

Si utiliza un rodillo que sujeta la bicicleta colocando el mecanismo de cierre rápido entre dos conos: Retire el cierre rápido ligero que incorpora su bicicleta. Sustitúyalo por un cierre rápido clásico, de acero y pesado y apriételo con fuerza. El movimiento relativo desgastará las piezas, debilitará y dañará su bicicleta. Tenga en cuenta que muchos cierres rápidos modernos no se ajustarán a los conos de amarre en este tipo de rodillo porque sus formas son incompatibles.

Para ejes pasantes, asegúrese de seguir las instrucciones del fabricante del rodillo para la utilización de cualquier adaptador necesario.

Tenga especial cuidado con los cuadros o las horquillas de carbono. El carbono es relativamente blando, no es resistente a la abrasión. Si hay movimiento relativo, el carbono se desgastará con rapidez.

Si utiliza con mucha frecuencia un rodillo, considere utilizar una bicicleta usada: La corrosión del sudor le acabará afectando. El peso es irrelevante. Evite el desgaste de componentes caros.

Pida a su distribuidor ayuda con los rodillos para que le indique cuál es correcto y cómo utilizarlo.

AVISO

RODILLOS - Si una bicicleta no se monta correctamente en un rodillo, o si se utiliza uno incompatible con el cuadro de su bicicleta en particular, podrían producirse daños importantes.

BIDONES DE AGUA - Un impacto, un choque o un portabidones suelto pueden dañar el cuadro.

Este tipo de daños no está cubierto por la garantía limitada de Cannondale.

Bidones de agua

Los impactos laterales sobre un bidón de agua o un portabidones pueden causar daños en los remaches roscados debido al efecto sobre un área muy pequeña. En un choque, lo último que debe preocuparnos es salvar los remaches roscados del cuadro. Sin embargo, si está guardando o transportando la bicicleta, tome las medidas necesarias para evitar situaciones en las que se pueda golpear un bidón de agua con una fuerza capaz de causar daños. Quite el bidón y el portabidones cuando embale su bicicleta para viajar con ella.

Compruebe periódicamente la fijación del portabidón; si es necesario, apriete los tornillos. No utilice la bicicleta con un portabidón suelto. Si lo hace, puede producir un efecto de deslizamiento o vibración del portabidones. Un portabidones suelto dañará los remaches y, posiblemente, se desprenderán.

Existe la posibilidad de reparar un remache suelto, o instalar otro remache, solo si el cuadro no se ha dañado. Para la sustitución se necesita una herramienta especial. Si observa daños en el remache, solicite ayuda su Distribuidor Cannondale.

Construcción de un conjunto de cuadro y horquilla

Antes de montar un conjunto de cuadro y horquilla, consulte a su distribuidor Cannondale y los fabricantes de componentes y comente su modalidad ciclista, habilidad, peso y su interés y paciencia para el mantenimiento.

Asegúrese de que los componentes elegidos sean compatibles con su bicicleta, así como su peso y modalidad ciclista.

En un sentido general, los componentes más ligeros tienen vidas útiles más cortas. Al seleccionar componentes ligeros, está sacrificando la longevidad por un mayor rendimiento resultante de un peso menor. Si elige componentes más ligeros, deberá inspeccionarlos con más frecuencia.

Si es una persona pesada o tiene un estilo agresivo, abusivo o de "ir a por todas", compre componentes resistentes.

Lea y siga las advertencias e instrucciones de los fabricantes de los componentes.

Pares de apriete

El apriete correcto de las sujeciones (pernos, tornillos, tuercas) de su bicicleta es muy importante para su seguridad. El apriete correcto de las sujeciones también es importante para la durabilidad y el rendimiento de su bicicleta. Le instamos a que solicite a su distribuidor que realice los aprietes correctos con una llave dinamométrica. Si decide realizar los aprietes por su cuenta, utilice una llave dinamométrica.

Encuentre la información sobre pares de apriete:

La amplia variedad de modelos de bicicletas y componentes usados significa que un listado de pares de apriete quedaría obsoleto antes de su publicación. Muchas sujeciones deben instalarse con un adhesivo de fijación de roscas como Loctite®.

Para determinar el par de apriete correcto y la aplicación de cualquier adhesivo, compruebe:

- Muchos componentes de la bicicleta están marcados. Es común que los componentes estén marcados.
- Las especificaciones de pares de apriete de las instrucciones de los fabricantes de los componentes incluidas con su bicicleta.
- Las especificaciones de pares de apriete indicadas en los sitios web de los fabricantes de componentes.
- Consulte a su distribuidor. Los distribuidores pueden acceder a los datos actuales y tienen experiencia en relación con el par de apriete correcto para la mayoría de sujeciones.

INFORMACIÓN TÉCNICA

Especificación del cuadro

Elemento	Especificación
Tubo de dirección	SUP: 1-1/8", INF: 1-1/2"
Dirección	Integrada: 1-1/8" - 1-1/2"
Eje pedalier: Tipo/Anchura	BB30A / 83 mm
Desviador	Soldado
Tija de sillín: Diá./abrazadera	27,2 mm / Cuña interna
Adaptador de la tija de sillín mín.	65 mm
Adaptador de la tija de sillín máx.	XS: 140 mm, S-XL: 188 mm, consulte la página 13.
Tamaño cubierta x anchura máx.	700c x 40 mm (medido), 650b x 48 mm (medido)
Frenos: Tipo de montaje / Diá. mín/máx. de disco	TRASERO: Montaje plano / 140 mm / 160 mm DELANTERO: Montaje plano +20 mm / 160 mm / 180 mm
Ejes: Tipo/Longitud	TRASERO: Cierre rápido, doble direcc. / Longitud 142 x 12 mm, 165 mm DELANTERO: Cierre rápido, doble direcc. / Longitud 100 x 12 mm, 119 mm
Offset Ai	Rueda trasera: 6 mm de offset hacia el lado opuesto a la transmisión.
Uso previsto:	ASTM Condición 2
Límite de peso máx.: Total	305 lb / 138 kg

Geometry

- A Longitud del tubo del sillín
- B Tubo superior horizontal
- D Ángulo de tubo de dirección
- E Ángulo de tubo del sillín (efectivo)
- F Barra superior
- G Longitud del tubo de dirección
- H Distancia entre ejes
- I Centro frontal
- J Longitud de vaina
- K Caída de eje pedalier
- L Altura de eje pedalier
- M Rake de la Horquilla
- N Trail
- O Stack
- P Reach

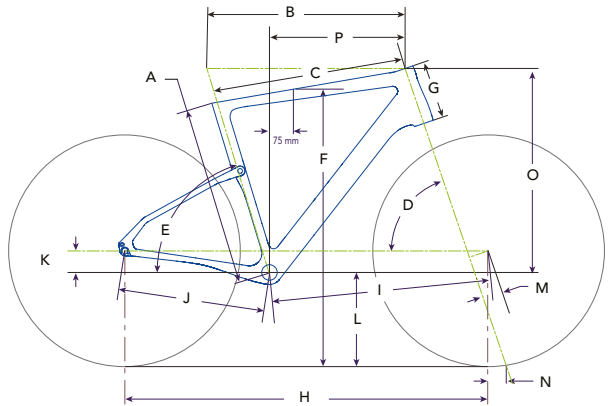

Dimensiones = centímetros/pulgadas

Tamaño	XS	S	M	L	XL
A	41.0/16.1	45.8/18.0	50.5/19.9	55.3/21.8	60.0/23.6
B	52.5/20.7	54.4/21.4	56.1/22.1	57.9/22.8	59.6/23.5
D	70.0°	71.2°	*	*	*
E	73.1°	*	*	*	*
F	71.5/28.1	76.1/30.0	80.3/31.6	84.3/33.2	88.5/34.8
G	9.7/3.8	13.1/5.2	16.5/6.5	19.8/7.8	23.2/9.1
H	99.9/39.3	101.0/39.8	103.0/40.6	104.9/41.3	106.8/42.1
I	59.4/23.4	60.4/23.8	62.3/24.5	64.2/25.3	66.0/26.0
J	41.5/16.3	*	*	*	*
K	6.9/2.7	6.4/2.5	6.1/2.4	*	5.9/2.3
L	27.3/10.7	27.8/10.9	28.1/11.1	*	28.3/11.1
M	5.5/2.2	*	*	*	*
N	6.6/2.6	5.8/2.3	*	*	*
O	51.8/20.4	55.0/21.6	57.9/22.8	61.0/24.0	64.1/25.2
P	36.8/14.5	37.7/14.8	38.5/15.2	39.4/15.5	40.1/15.8

* Indicates same.

Todas las especificaciones están sujetas a cambios sin previo aviso.

Soporte de cambio

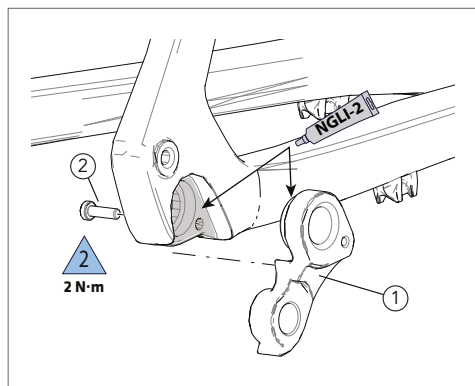

1. Soporte de cambio
2. Tornillo

Para sustituir:

Suelte el eje trasero.

Quite el tornillo o tornillos de montaje y retire la patilla antigua de la puntera. Limpie el área alrededor de la puntera e inspeccione el cuadro detenidamente por si hubiera grietas o daños. Si encuentra daños, solicite la inspección del cuadro a un Distribuidor Cannondale.

Si la puntera no está dañada, aplique una capa fina de grasa entre el cuadro y el soporte. Esto ayudará a reducir cualquier ruido o "chirrido" resultantes del ligero movimiento entre la puntera y la patilla durante el movimiento del cambio.

Deslice la nueva patilla en la puntera. Vuelva a aplicar Loctite® 242 (o sellador de roscas de resistencia media) en las roscas de los tornillos y apriete al par especificado.

Soporte de desviador

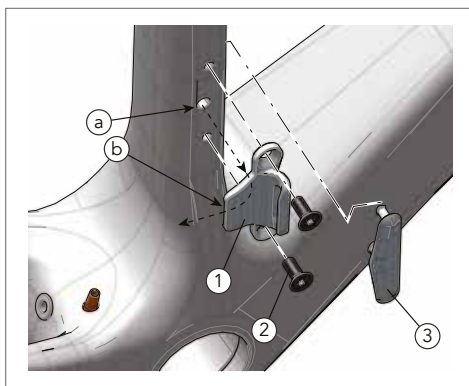

1. Soporte de desviador
 2. Tornillos (2 unidades)
 3. Tapa
- a. Salida de cuadro Di2
b. Salida de soporte Di2

Número de serie

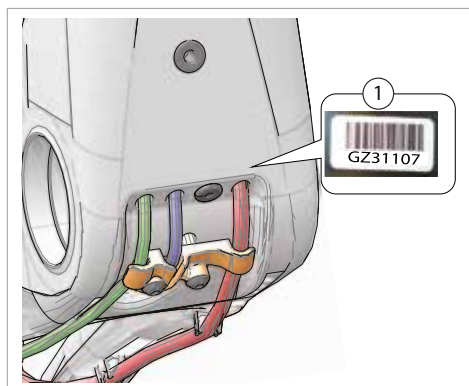

El número de serie se encuentra en el pedalier. Es un código de barras de 7 caracteres (1). Utilice este número de serie para registrar la bicicleta.

Para registrar la bicicleta: vaya a la sección Registro de productos del sitio web en www.cannondale.com

Guía de cable de pedalier

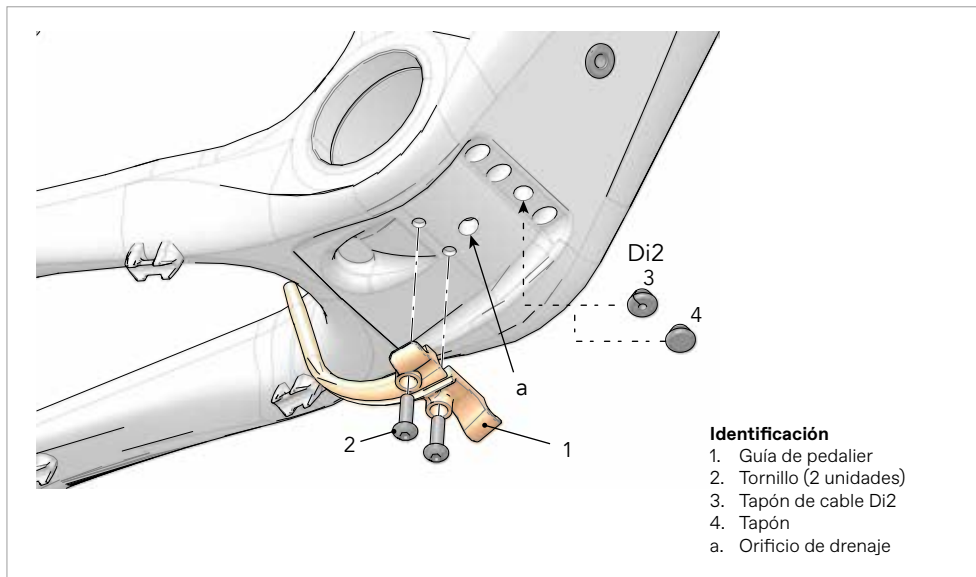

Soporte de guardabarros trasero

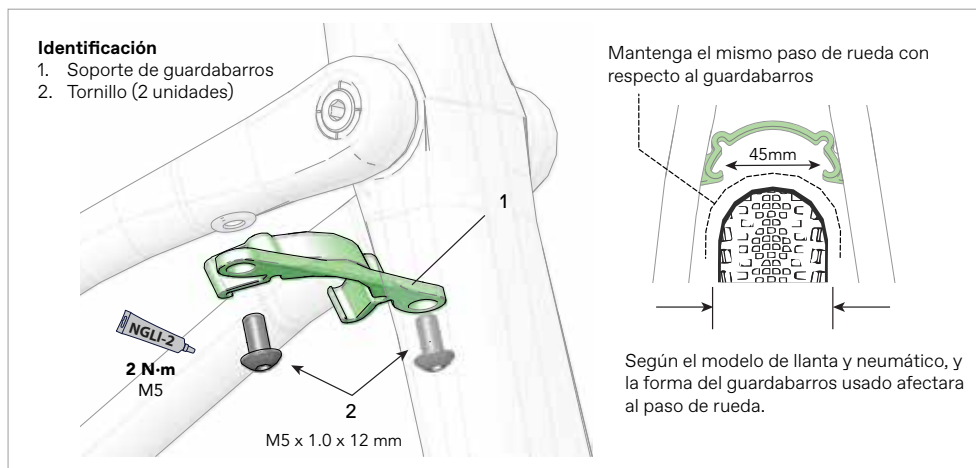

Nota (1) Por favor, compruebe el paso de rueda con el neumático totalmente hinchado. (2) Montar un neumático con menos balón, uno menor que la talla máxima de neumático para el cuadro o para la actual rueda quizás requiera cambiar el guardabarros por uno compatible. (3) Cualquier guardabarros que instale debe quedar fijado al soporte y no debe quedar suelto. (4) No modifique ninguno de los componentes o el cuadro para instalar un guardabarros.

Eje pedalier - BB30A / 83 mm

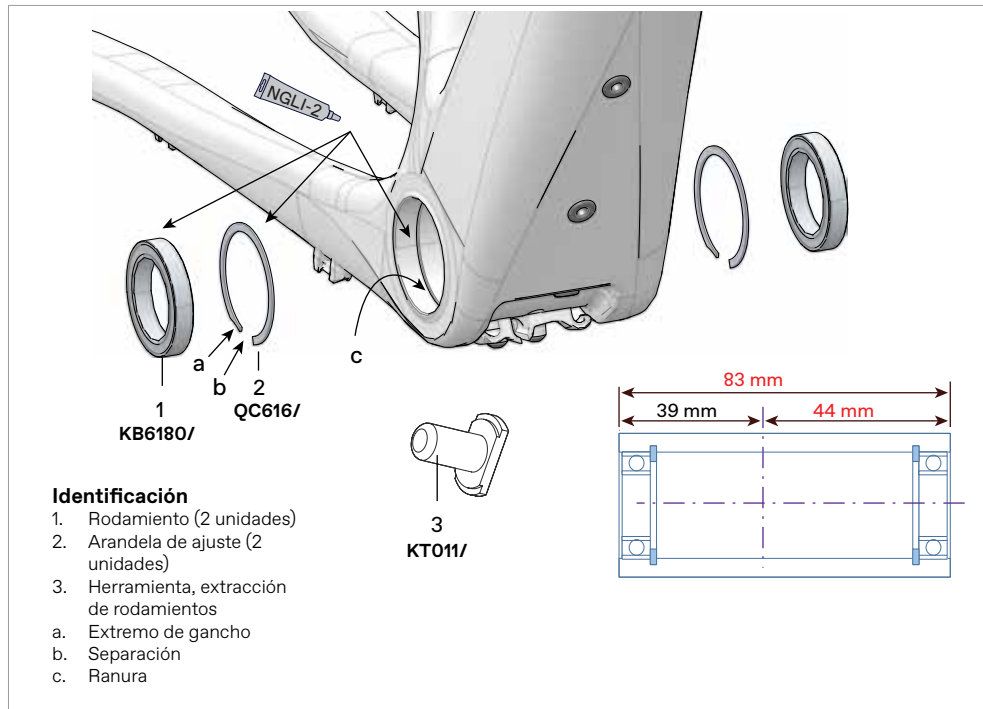

Identificación

1. Rodamiento (2 unidades)
2. Arandela de ajuste (2 unidades)
3. Herramienta, extracción de rodamientos
- a. Extremo de gancho
- b. Separación
- c. Ranura

Mantenimiento

En general, inspeccione el estado de los rodamientos una vez al año (como mínimo) y en cualquier momento en que se desmonte, se realice el mantenimiento del juego de platos y bielas, o si es necesario debido a un problema.

Para la inspección, cuando se haya soltado el juego de platos y bielas, gire la pista interior del rodamiento en ambos rodamientos; el giro debe ser suave y silencioso. Una holgura excesiva, rugosidad o corrosión indican un rodamiento dañado.

Extracción

Para evitar daños graves en el cuadro, es importante extraer los sistemas de rodamientos muy cuidadosamente utilizando las herramientas apropiadas, según se indica en las instrucciones de mantenimiento del fabricante. Asegúrese de extraer los rodamientos (piezas de cazoleta o adaptador) alineados y de manera uniforme desde la caja. No tire de los componentes con pinzas.

Sustitución

AVISO

Consulte a su Distribuidor Cannondale sobre la calidad y la compatibilidad de cualquier posible componente.

No utilice disolventes químicos para limpiar. NO elimine materiales del cuadro ni utilice herramientas de rectificadas en la caja del pedalier.

Los daños en el cuadro causados por componentes incorrectos, la instalación o la desinstalación de los componentes no están cubiertos por la garantía limitada.

Guiado

Identificación

FD - Desviador RD - Cambio
RB - Freno trasero
SP - Batería de tija de sillín
Di2 - Enchufe

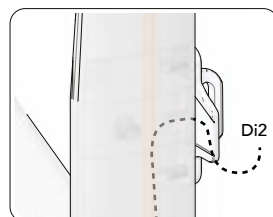
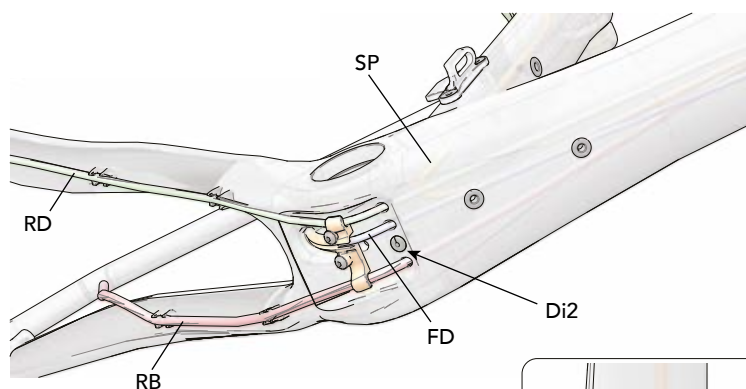
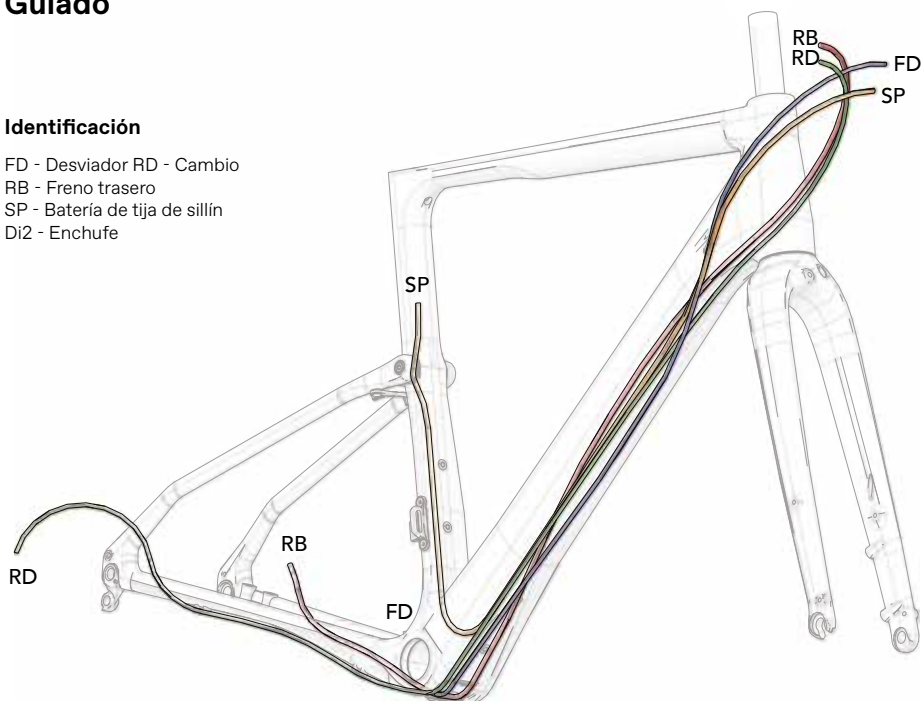

LockR

Para desmontar el LockR del cuadro:

1. Afloje el tornillo 4-6 vueltas con una llave Torx T25.
2. Golpee la cabeza del tornillo con un mazo de goma para levantar la chaveta de ajuste del lado opuesto.
3. Quite el tornillo y la chaveta de ajuste del eje todavía instalado.
4. Si no ha salido con el tornillo, inserte una llave hexagonal de 5 mm y gírela para soltarlo. Si la cuña está adherida, inserte un pasador de madera o plástico en el lado de transmisión para quitarla.
5. Para retirar el eje, en el lado opuesto a la transmisión inserte una llave hexagonal de 6 mm en el eje y gírela en sentido antihorario hasta que se pueda extraer el eje

Para instalar el LockR en el cuadro:

1. Desmonte y limpie todas las piezas del eje LockR. No lo instale montado. Inspeccione las piezas y verifique que no presenten daños (rebabas, rayones, deformidades, desgaste). Reemplace todo el conjunto LockR si se detecta cualquier tipo de daño.
2. Aplique una capa fina de grasa de rodamientos de bicicleta de alta calidad en todas las piezas.
3. Asegúrese de alinear la conexión y el cojinete; a continuación, inserte el extremo roscado del eje de pivote (1) desde el lado opuesto a la transmisión.
4. Apriete el eje de pivote insertado hasta alcanzar un par de 1 N m con la llave hexagonal de 6 mm colocada desde el lado opuesto a la transmisión.
5. Inserte el tornillo de anclaje (2) en el lado de transmisión del eje y, a continuación, inserte el extremo pequeño de la cuña (3) en el cabezal del eje del lado opuesto a la dirección.
6. Enrosque el tornillo (4) en el anclaje con una llave hasta alcanzar un par de 5,0 N m.

AVISO

Use una llave dinamométrica calibrada.
Si se supera 1 N-m, se provocarán daños permanentes al sistema de pivote LockR.

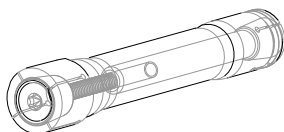

- No instalar montado.
- Aplicar grasa a todas las piezas.

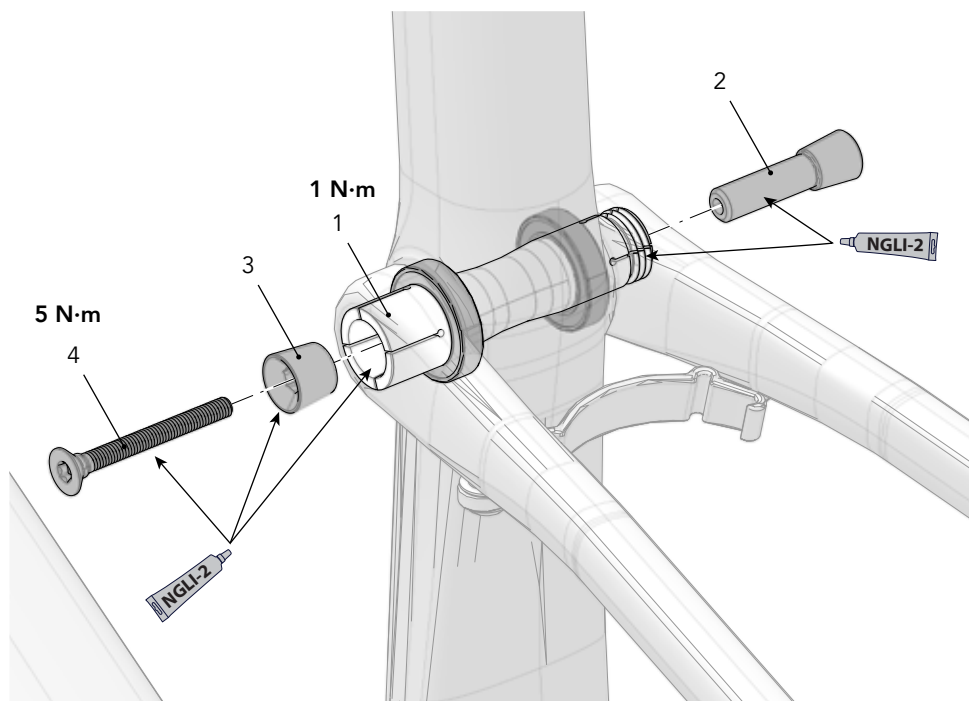

Desmontar y golpear con un mazo de plástico



desplazar y retirar



Insertar 5 mm y girar para liberar



Extraer

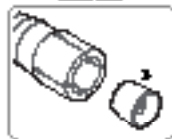

Desmontar



Tubo de sillín / Rodamientos de pivote de horquilla trasera

EXTRAER

1. Retire los componentes del pivote LockR.
2. Inserte la placa de extracción (4) a través del pivote de la ST, de modo que la superficie cilíndrica de DE pequeño se enganche en el interior del rodamiento.
3. Inserte un tornillo M5X30mm (7) a través del orificio de la placa de extracción (4) de modo que las roscas queden orientadas hacia fuera a través del extremo de pivote del SS.
4. Enrosque el mango de la herramienta (3) en el tornillo M6X30mm (7) y gire 2-3 vueltas
5. Separe el extremo del SS de la ST lo suficiente para poder pasar la cazoleta (5) por encima del tornillo M6X30mm (7).
6. Sujete el tornillo M6X30mm (7) con una llave hexagonal de 5 mm mientras gira el mango de herramienta (3) hasta que el rodamiento salga completamente del pivote y entre en la cazoleta.
7. Afloje el mango de herramienta para soltar la herramienta del cuadro.8. Repita en el otro lado

INSTALACIÓN

1. Separe el extremo del SS del lado de transmisión de la ST lo suficiente para deslizar el lado del DE exterior más grande en la placa de instalación (2) en el orificio del pivote de la ST.
2. Coloque un rodamiento nuevo en el lado de DE más pequeño de la 2ª placa de instalación (2).
3. Aplique grasa en el orificio del pivote de la ST del lado opuesto a la transmisión.
4. Separe el extremo del SS del lado opuesto a la transmisión de la ST lo suficiente para deslizar la 2ª placa de instalación (2) y el rodamiento en su posición.
5. Inserte un tornillo M6X70mm (6) a través de las dos placas de instalación, de modo que el extremo roscado sobresalga a través del extremo de del SS en el lado opuesto a la transmisión.
6. Enrosque el mango de la herramienta (3) en el tornillo M6X70mm (6) y apriete el tornillo de fijación con la llave hexagonal de 5 mm. Apriete hasta que el rodamiento se haya fijado correctamente en el orificio del pivote.
7. Suelte el mango de herramienta (3), el tornillo M6X70 (6) y la placa de instalación del lado de transmisión (2).
8. Coloque un rodamiento nuevo en el lado de DE más pequeño de la placa de instalación (2).
9. Aplique grasa en el orificio del pivote de la ST del lado de transmisión.
10. Separe el extremo del SS del lado de transmisión de la ST lo suficiente para deslizar la placa de instalación (2) y el rodamiento en su posición.
11. Inserte un tornillo M6X70mm (6) a través de las dos placas de instalación, de modo que el extremo roscado sobresalga a través del extremo del SS en el lado de transmisión.
12. Enrosque el mango de la herramienta (3) en el tornillo M6X70mm (6) y apriete el tornillo de fijación con la llave hexagonal de 5 mm. Apriete hasta que el rodamiento se haya fijado correctamente en el orificio del pivote.
13. Afloje el mango de herramienta (3) y retire todas las herramientas del pivote.
14. Continúe con el procedimiento de instalación del eje LockR.

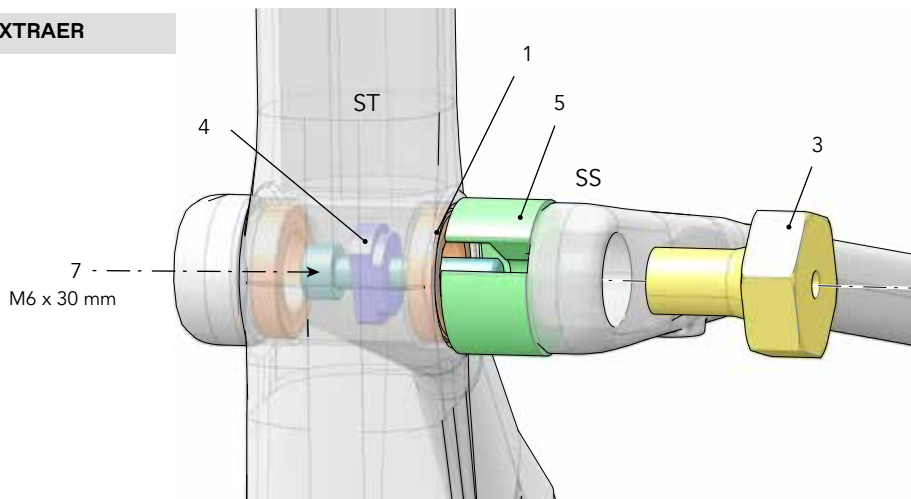
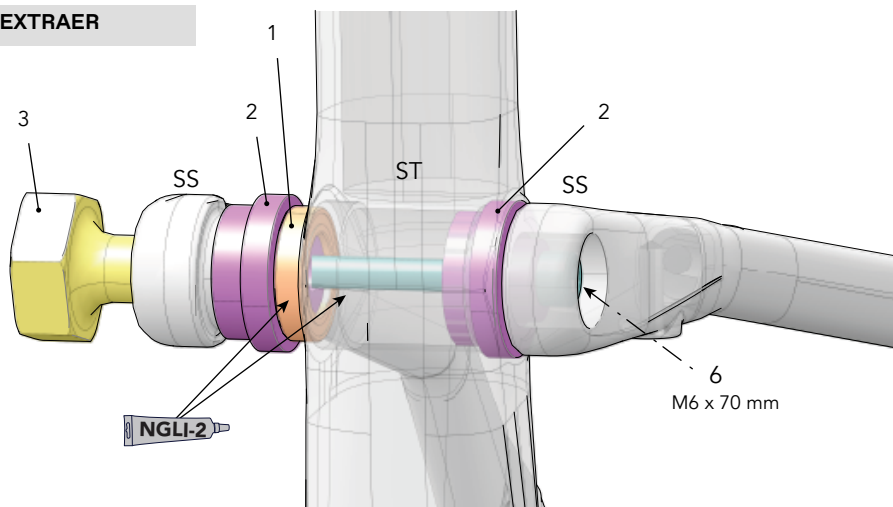
EXTRAER**EXTRAER****Identificación**

1. Rodamiento
2. Placa de instalación
3. Mango de herramienta
4. Placa de extracción

5. Cazoleta de extracción
6. Tornillo M6x70mm
7. Tornillo M6x30mm
- ST Tubo de sillín

SS Horquilla trasera (extremo)

Abrazadera de sillín

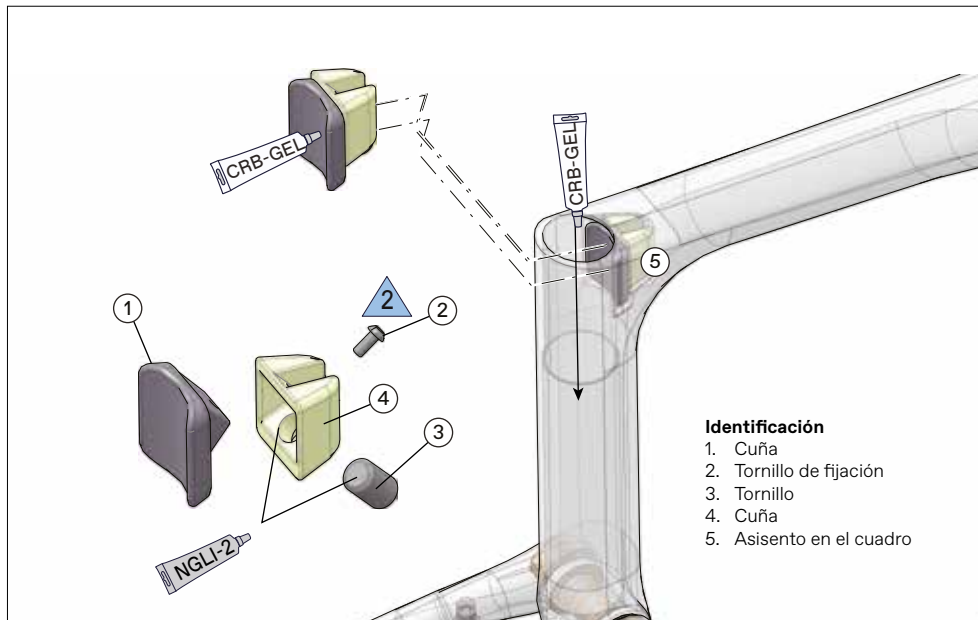

Periódicamente, para el mantenimiento de la abrazadera del sillín se recomienda:

1. Extraiga la tija de sillín.
2. Use una llave hexagonal de 4 mm y un dedo en el conjunto de la abrazadera desde el hueco del cuadro (5).
3. Desmonte las piezas de la abrazadera. Limpie las piezas de la abrazadera para quitar grasa antigua y pasta de fricción/gel de carbono. Utilice acetona o alcohol isopropílico y una toalla para taller limpia.
4. Aplique una capa delgada de grasa en la superficie de la cuña (1) que se muestra arriba. No engrase la superficie de la cuña que está enfrentada con la tija del sillín. Vuelva a montar las cuñas. Aplique Loctite® 242 en las roscas del tornillo de retención (2). Apriete ligeramente el tornillo de retención y luego retírelo media vuelta para que las piezas de la cuña se deslicen libremente.
5. Aplique grasa en el tornillo de la abrazadera (3) y enrosque 2-3 vueltas en la cuña (4).
6. Limpie el hueco del cuadro y la parte interior del tubo del sillín. Use acetona o alcohol. Séquelo con un trapo de taller. Inserte el conjunto de la abrazadera en el hueco del cuadro.
7. Use una llave hexagonal de 4 mm y un dedo y coloque el conjunto en el hueco del cuadro.
8. Instale la tija del sillín.

WARNING

Use gafas de seguridad y protección en las manos para realizar cualquier tarea. La acetona y el alcohol isopropílico son líquidos inflamables. Deben manipularse con cuidado. Limpie completamente y de manera inmediata los

Tija de sillín

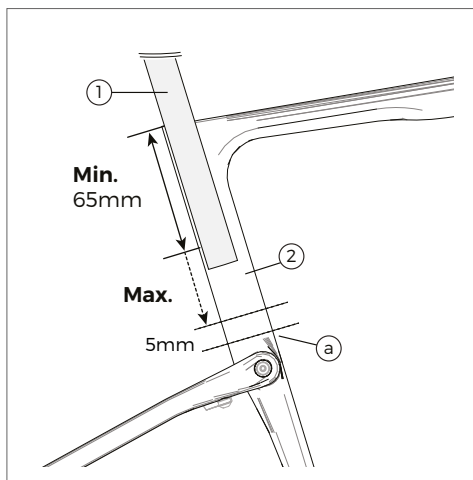

1. Tija de sillín a. Límite de salida inferior
2. Abrazadera de sillín

Inserción mínima

La profundidad mínima de inserción de la tija en el tubo del cuadro es de 65 mm.

Inserción máxima

La longitud total en la que puede insertarse la tija del sillín variará según el tamaño del cuadro y debe comprobarse para cada cuadro.

Tamaño del cuadro (cm)	Inserción máxima (mm)
XS	140
S - XL	188

AVISO

Utilice la longitud de tija de sillín correcta, según se ha mostrado anteriormente. No fuerce la tija hacia abajo en el interior del cuadro.

Extracción

Para retirar la tija de sillín, inserte una llave hexagonal de 4 mm en la abertura del cuadro bajo la unión el tubo superior del tubo del sillín. Gire el tornillo de la cuña en sentido antihorario para aflojarlo. Cuando el tornillo esté suelto, simplemente eleve la tija para extraerla del tubo. A continuación, utilice una llave hexagonal y un dedo para guiar sacar la abrazadera del tubo.

Instalación

Antes de insertar la tija del sillín en el cuadro, utilice un trapo de taller limpio para eliminar cualquier residuo de pasta de carbono del interior del tubo. No utilice limpiadores en spray o disolventes.

Aplique pasta de carbono limpia a la tija de sillín y coloque un poco dentro del tubo del sillín. Consulte también “Abrazadera de sillín”.

Limpie el conjunto de la abrazadera y engrase ligeramente las piezas. Aplique Loctite 242 (azul) al tornillo más pequeño, monte, apriete manualmente y afloje 1/2 vuelta de modo que las piezas de la cuña se muevan libremente. Inserte el conjunto que se ha soltado en el cuadro, e inserte cuidadosamente la tija del sillín en el cuadro.

Ajuste la altura del sillín y apriete el tornillo de la abrazadera al par especificado con una llave dinamométrica.

Mantenimiento

Suelte periódicamente la tija del sillín y la abrazadera para limpiarlas, inspeccionar daños y renovar la aplicación de grasa o gel de carbono.

Para más información acerca de las tijas de sillín de fibra de carbono, consulte “Cuidado y mantenimiento de tijas de sillín de fibra de carbono” en el Manual del propietario de su bicicleta Cannondale.

Tamaño de la tija de sillín

Si debe cortarse la tija de sillín, utilice una hoja de sierra adecuada para el material de la tija, aluminio o carbono. Lije con lija fina los bordes del tubo cortado. Vuelva a marcar la línea mínima de inserción en la tija.

Asegúrese retirar cualquier batería instalada antes de cortar una tija de sillín.



WARNING

Solo un mecánico profesional de bicicletas deberá cortar la tija del sillín.

Un corte incorrecto puede dañar la tija y causar un accidente.

Sujeciones de portabidones / guardabarros

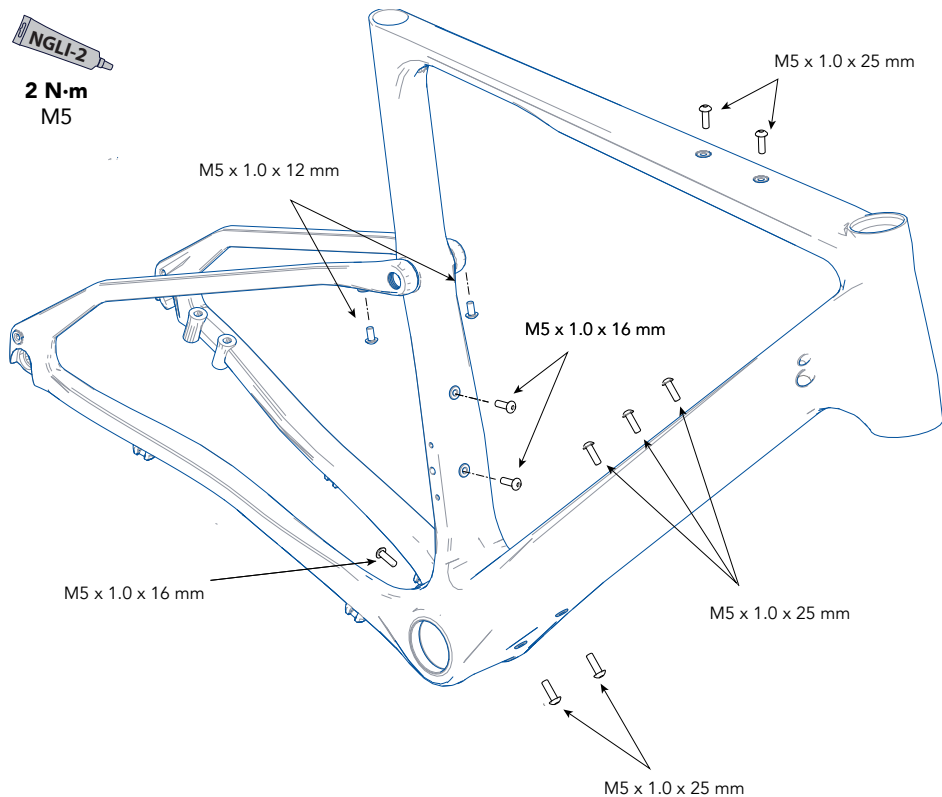

AVISO

- **No utilice tornillos de longitud superior a los máximos indicados en cada ubicación**
- Limpie las roscas de los tornillos y aplique una ligera capa de grasa en las roscas antes de proceder con la instalación en el cuadro. Apriete a 2 N m. No apriete en exceso los tornillos.
- Consulte también "Bidones de agua" en la página 4.

REPUESTOS

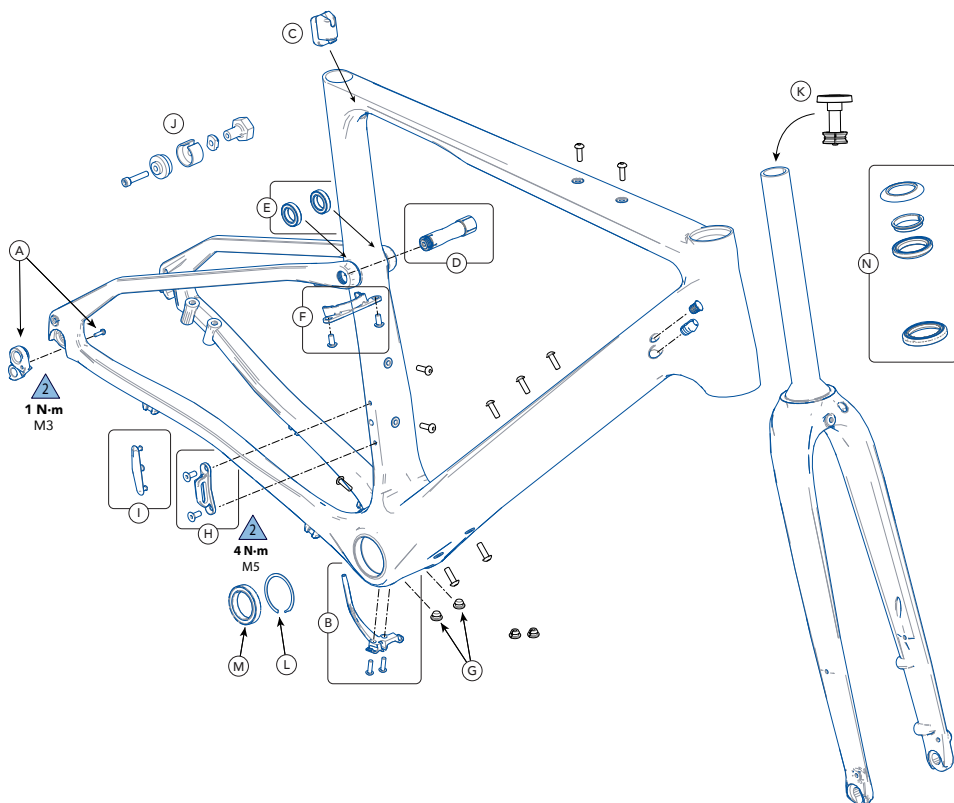

ID	Repuesto Número	Descripción
A	K33009	Patilla TA ST SS 070 *Doble dirección
B	K32020	Guía de cable de pedalier E256240
C	K26058	Cierre de tija interno 27.2
D	K91000	LockR Pivot Hardware 65mm
E	K36087	Pivote rodamiento 6802 (2)
F	K11000	Soporte guardabarros trasero Crb Topstone
G	K32079	Tapones cuadro (3)
H	K33000	Soporte guardabarros delantero Crb Topstone
I	K33010	Tapa desviador Crb Topstone 1x
J	K91010	Herramienta de extracción de rodamientos Kingpin

ID	Repuesto Número	Descripción
K	K35009	Tapón de compresión de dirección SL con cierre superior
L	QC616/	Arandelas de ajuste (2 unidades)
M	KB6180/	Rodamientos BB30
N	K35010	1-1/8-1.5 direcc. int. con/ 36 grados CR 25/5 TC
--	K83010	Rel velocidad TA 142x12 2 direcc. P1.0 Tornillo 165L
--	K83000	Rel velocidad TA 100x12 2 direcc. P1.0 Tornillo 119L

WWW.CANNONDALE.COM

© 2019 Cycling Sports Group

Topstone Suplemento del manual del usuario

134949

CANNONDALE USA

Cycling Sports Group, Inc.
1 Cannondale Way,
Wilton CT, 06897, USA
1-800-726-BIKE (2453)
www.cannondale.com

CANNONDALE EUROPE

Cycling Sports Group Europe, B.V.
Hanzepoort 27, 7575 DB, Oldenzaal
contacto@cyclingsportsgroup.com

CANNONDALE UK

Cycling Sports Group
Vantage Way, The Fulcrum,
Poole, Dorset, BH12 4NU
+44 (0)1202732288
sales@cyclingsportsgroup.co.uk