

133349



# 2016 SUPERSIX EVO

OWNER'S MANUAL SUPPLEMENT

**cannondale**

## ACERCA DE ESTE SUPLEMENTO

Los suplementos del manual de usuario de Cannondale proporcionan información importante acerca de la técnica, la seguridad y el mantenimiento para un modelo en concreto. No sustituyen al manual de usuario de su bicicleta Cannondale.

Es posible que también existan otros suplementos para su bicicleta. Asegúrese de obtenerlos y leerlos todos.

Si necesita un manual o un suplemento o tiene alguna pregunta acerca de su bicicleta, póngase en contacto con su distribuidor Cannondale inmediatamente o llámenos a uno de los números de teléfono que aparecen en la contracubierta de este manual.

En nuestra página web encontrará, disponibles para su descarga, las versiones en formato PDF (Acrobat de Adobe) de todos los manuales de usuario y los suplementos: [www.cannondale.com](http://www.cannondale.com)

Tenga en cuenta que las especificaciones y la información incluida en este manual están sujetas a cambio para mejorar el producto. Para obtener la información más reciente sobre el producto, visite [www.cannondale.com](http://www.cannondale.com)

## DEFINICIONES ESPECÍFICAS

En este Suplemento, la información particularmente importante está presentada de las siguientes formas:

### ADVERTENCIA

Indica que existe una situación potencialmente peligrosa que, de no evitarse, puede causar lesiones graves o incluso la muerte.

### NOTIFICACIÓN

Indica precauciones que han de tomarse para evitar daños.

## CONTENIDO

INFORMACIÓN SOBRE SEGURIDAD.....	2
INFORMACIÓN TÉCNICA.....	5-11
PIEZAS DE RECAMBIO.....	12

## DISTRIBUIDOR CANNONDALE

Para asegurarse de que su bicicleta es mantenida correctamente y conserve vigente su garantía, coordine todos los servicios de mantenimiento con una tienda autorizada como distribuidor Cannondale.

### NOTIFICACIÓN

Reparaciones no autorizadas, mantenimiento o reparaciones incorrectas pueden resultar en daños graves e invalidar la garantía.

## USO PREVISTO

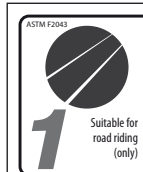

El uso previsto de u bicicleta o cuadro corresponde al PRIMER TIPO DE CONDICIONES/ ALTO RENDIMIENTO EN CARRETERA

## INFORMACIÓN SOBRE SEGURIDAD

### MENSAJE IMPORTANTE SOBRE MATERIALES COMPUESTOS



#### ADVERTENCIA

Su bicicleta (cuadro y componentes) está fabricada con materiales compuestos conocidos también como “fibra de carbono”.

Todos los ciclistas deben comprender una realidad fundamental acerca de los compuestos. Los materiales compuestos construidos con fibra de carbono son fuertes y ligeros, pero al recibir impactos o ser sobrecargados no se doblan, sino que se rompen.

Para su seguridad y utilización de la bicicleta, debe realizar un servicio correcto, mantenimiento e inspección de todos los compuestos (cuadro, potencia, horquilla, manillar, tija del sillín, etc.). Solicite ayuda a su Distribuidor Cannondale.

Recomendamos encarecidamente la lectura de la PARTE II, Sección D, “Inspección de seguridad” del Manual de instrucciones de la bicicleta Cannondale, antes de utilizarla.

**LA NO-OBSERVACIÓN DE ESTE MENSAJE PUEDE CONLLEVAR LESIONES GRAVES, HEMIPLEJIA O LA MUERTE EN UN ACCIDENTE.**

### INSPECCIÓN Y DAÑOS POR CHOQUE



#### ADVERTENCIA

#### DESPUÉS DE UN CHOQUE O IMPACTO:

Inspeccione el cuadro detenidamente y asegúrese de que no ha sufrido daños (consulte la SEGUNDA PARTE, sección D. Examine la bicicleta para mayor seguridad, en el manual de usuario de su bicicleta Cannondale).

No use su bicicleta si observa alguna señal de daño, como pueden ser fibras de carbono rotas, astilladas o delaminadas.

#### CUALQUIERA DE LOS SIGUIENTES PUNTOS PUEDE INDICAR DELAMINACIÓN O DAÑO:

- Un tacto inusual o extraño en el cuadro
- Carbono con tacto blando o forma alterada
- Chirridos u otros ruidos inexplicables
- Grietas visibles, un color blanco o lechoso presente en la sección de fibra de carbono

**EL USO DE UN CUADRO DAÑADO AUMENTA EL RIESGO DE QUE EL CUADRO SE ROMPA PUDIENDO SER CAUSA DE LESIONES QUE PODRÍAN LLEGAR A SER MORTALES.**

## PINTADO O NUEVO ACABADO

### ADVERTENCIA

Si repinta su cuadro u horquilla, pinta encima de ellos, los retoca o les da un nuevo acabado, pueden producirse daños de gravedad que pueden causar un accidente. Puede resultar gravemente herido, sufrir parálisis o incluso morir.

Productos químicos para el nuevo acabado: los disolventes y los productos para decapar pueden agredir, debilitar o destruir las importantes uniones químicas compuestas que mantienen su cuadro unido.

Si usa abrasivos o lija la estructura, la pintura original, los adhesivos o las capas protectoras del cuadro/la horquilla mediante acciones mecánicas como el chorro de perlas de plástico o vidrio u otros métodos agresivos como el lijado o el raspado, puede eliminar material del cuadro o debilitarlo.

## SOPORTES PARA BICICLETAS

Los elementos de amarre de un soporte para bicicletas convencional pueden generar una presión lo suficientemente fuerte como para dañar gravemente e inutilizar el cuadro.

### NOTIFICACIÓN

Nunca fije la bicicleta en un soporte para bicicletas por el cuadro.

Coloque la bicicleta en el soporte extendiendo la tija del sillín y fijando la bicicleta en el soporte por la tija extendida. No extraiga la tija más allá de la línea de INSERCIÓN MÍNIMA que tiene marcada.

Antes de realizar el apriete, limpie la tija del sillín y proteja el acabado del sillín con un trapo.

Si usted dispone de una tija de sillín antigua sin utilizar, utilícelo en lugar de su tubo normal para montar la bicicleta en un soporte.

## PARES DE APRIETE

El par de apriete correcto para los elementos de unión (pernos, tornillos, tuercas) de la bicicleta es muy importante para su seguridad. Un par de apriete correcto en los elementos de unión también es importante para la longevidad y el rendimiento de la bicicleta. Le recomendamos que lleve la bicicleta a su tienda para que aprieten correctamente todos los elementos de unión con una llave dinamométrica. Si se decide a hacerlo usted mismo, no deje de utilizar una de estas llaves.

### Information sobre las pares de apriete

Debido al gran número de modelos de bicicletas y piezas utilizadas en ellas, hacer un listado de los pares de apriete no sería útil porque ya estaría anticuado cuando se publicara. Muchos elementos de unión se deben montar con un pegamento para fijar roscas como Loctite®.

Para saber cuál es el par de apriete correcto y si es necesario utilizar un pegamento para un elemento de unión, tendrá que comprobar:

- El marcado de la pieza. Muchas piezas llevan marcas. Cada vez es más normal marcar los productos.
- Especificaciones sobre el par de apriete indicadas en las instrucciones del fabricante de la pieza suministradas con la bicicleta.
- Especificaciones sobre el par de apriete que se indican en las páginas web de los fabricantes de la pieza.
- O bien preguntar en su tienda. Ellos pueden acceder a la información más actual y tienen experiencia en los pares de apriete correctos de la mayoría de los elementos de unión.

## RODILLOS DE ENTRENAMIENTO PARA BICICLETA

Si utiliza rodillos de entrenamiento con los que es necesario quitar la rueda delantera y que sujetan el cuadro por las punteras de la horquilla: asegúrese de que el cierre rápido de la horquilla está bien apretado. Un movimiento relativo desgastará piezas, debilitando y dañando su bicicleta.

Si utiliza rodillos de entrenamiento que mantienen la bicicleta elevada sujetando el cierre rápido trasero entre dos conos: quite el cierre rápido ligero y elegante que venía con su bicicleta. Sustitúyalo por un cierre rápido clásico, pesado y fabricado completamente en acero y apriételo. Un movimiento relativo desgastará piezas, debilitando y dañando su bicicleta. Tenga en cuenta que muchos cierres rápidos modernos no encajarán en los conos de sujeción de este tipo de rodillos de entrenamiento porque su forma es incompatible.

Sea especialmente cuidadoso con los cuadros o las horquillas de carbono. El carbono es relativamente blando y no resiste la abrasión. Si hay movimiento relativo, el carbono se desgastará rápidamente.

Si utiliza los rodillos de entrenamiento con mucha frecuencia, considere la posibilidad de usar una bicicleta vieja. La corrosión debida al sudor le pasará factura. El peso es irrelevante. Evite el desgaste en las piezas caras.

### NOTIFICACIÓN

Si se monta una bicicleta en rodillos de entrenamiento de forma inadecuada o se utilizan unos no sean compatibles con el cuadro de su bicicleta, pueden producirse daños graves.

**BOTELLAS DE AGUA** - Un golpe, un accidente o un porta botellas suelto puede producir daños en el cuadro.

Este tipo de daño no está cubierto por la garantía limitada de Cannondale.

## PORTA BOTELLAS

Los impactos laterales en un porta botellas de agua pueden dañar las inserciones roscadas debido al efecto palanca que se produce sobre una zona muy pequeña. En un accidente, es verdad que la última cosa por la que debe preocuparse es por salvar los encajes roscados del cuadro. No obstante, al guardar o transportar su bicicleta, debe tomar medidas para evitar situaciones en las que la botella de agua pueda sufrir un golpe o sacudida muy fuerte que la pueda dañar. Retire la botella y el soporte cuando prepare su bicicleta para viajar.

Compruebe regularmente el acoplamiento del porta botellas y apriete los tornillos del soporte si es necesario. No monte con el porta botellas flojo. Una conducción con el porta botellas suelto puede hacer que el soporte montado se mueva o vibre. Un porta botellas suelto dañará el alojamiento y posiblemente hará que se salgan los alojamientos. Es posible reparar un alojamiento suelto o instalar otro sólo si el cuadro no presenta daños. Para sustituirlo, hace falta una herramienta.

## MONTAJE DE UN CUADRO

Antes de montar un cuadro, hable con su distribuidor Cannondale y con los fabricantes de componentes haciendo hincapié en su estilo de conducción, su habilidad, su peso y su interés y paciencia en relación con el mantenimiento de la bicicleta.

Asegúrese de que los componentes elegidos son compatibles con su bicicleta y adecuados para su peso y estilo de conducción.

En términos generales, los componentes más ligeros tienen una vida útil más corta. Seleccionando componentes más ligeros estará renunciando a una mayor longevidad en favor del mejor rendimiento asociado a los componentes de menor peso. Si elige componentes ligeros deberá inspeccionarlos con mayor frecuencia. Si usted es corpulento o tiene un estilo de conducción brusco, abusivo o muy agresivo le recomendamos que compre componentes resistentes.

**Lea y siga todas las advertencias e instrucciones suministradas por los fabricantes de los componentes.**

# INFORMACIÓN TÉCNICA

## GEOMETRÍA

- A** LONGITUD DEL TUBO HORIZONTAL (CM)  
**B** TALLA MEDIDA (CM)\*  
**C** ÁNGULO DEL TUBO DEL SILLÍN  
**D** ÁNGULO DE LA PIPA DE DIRECCIÓN  
**E** LONGITUD DE LA VAINA  
**F** AVANCE DE LA HORQUILLA  
**G** ALTURA DEL EJE DE PEDALIER (CM)  
**H** DISTANCIA ENTRE EJES (CM)  
**I** AVANCE DE LA DIRECCIÓN (CM)  
**J** ALTURA DEL TUBO HORIZONTAL EN EL CENTRO  
**K** CAÍDA DEL EJE DE PEDALIER (CM)  
**L** DISTANCIA EJE PEDALIER/BUJE DEL. (CM)  
**M** LONGITUD PIPA DIRECCIÓN (CM)  
**N** ALTURA (CM)\*\*  
**O** ALCANCE (CM)

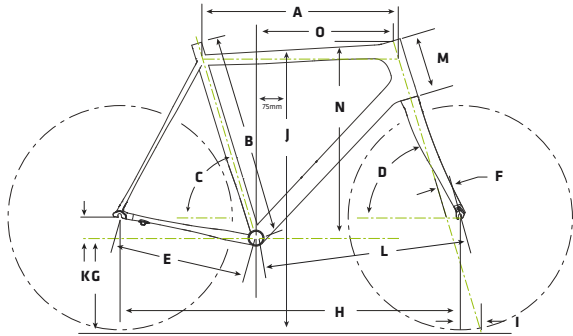

### SUPERSIX EVO WOMEN'S

	44	48	51	54	56		44	48	51	54	56
<b>A</b>	49.4	50.9	52.3	53.9	55.3	<b>I</b>	7.0	★	★	6.2	5.8
<b>B</b>	40.0	43.0	46.0	47.0	50.0	<b>J</b>	70.5	72.8	75.0	77.0	78.8
<b>C</b>	75.0°	74.6°	74.2°	73.8°	73.4°	<b>K</b>	7.2	★	★	6.9	★
<b>D</b>	70.0°	70.8°	71.5°	72.2°	72.9°	<b>L</b>	56.9	57.4	58	★	58.5
<b>E</b>	40.5	★	★	★	★	<b>M</b>	10.5	11.2	13.4	15.0	16.5
<b>F</b>	5.0	★	★	4.5	★	<b>N</b>	50.1	51.8	53.5	55.2	56.9
<b>G</b>	26.5	★	★	26.8	★	<b>O</b>	36.0	36.6	37.2	37.8	38.4
<b>H</b>	96.7	★	★	97.9	98.4						

### SUPERSIX EVO HI-MOD

	48	50	52	54	56	58	60	63
<b>A</b>	51.0	52.2	53.4	54.7	56.1	57.5	59.1	60.7
<b>B</b>	48.7	51.2	53.8	55.9	57.6	59.4	61.5	64.2
<b>C</b>	74.7°	74.4°	74.1°	73.8°	73.5°	73.2°	72.9°	72.6°
<b>D</b>	71.5°	72.0°	72.6°	72.9°	73.1°	73.2°	73.3°	73.4°
<b>E</b>	40.5	★	★	★	★	★	40.7	40.9
<b>F</b>	4.5	★	★	★	★	★	★	★
<b>G</b>	26.6	★	26.9	★	★	27.1	★	★
<b>H</b>	96.3	96.7	97.2	98.0	98.9	100.0	101.3	102.7
<b>I</b>	6.6	6.3	5.9	5.8	5.6	5.6	5.5	5.4
<b>J</b>	74.0	75.5	77.5	79.1	80.7	82.6	84.6	87.0
<b>K</b>	7.4	★	7.2	★	★	6.9	★	★
<b>L</b>	56.5	56.9	57.4	58.1	59.0	60.1	61.2	62.4
<b>M</b>	10.7	11.5	12.5	13.9	15.5	17.5	19.5	21.9
<b>N</b>	51.6	52.6	53.6	55.1	56.7	58.4	60.3	62.6
<b>O</b>	36.9	37.5	38.1	38.7	39.3	39.9	40.5	41.1

★ INDICATES SAME AS PREVIOUS  
 SPECIFICATIONS SUBJECT TO CHANGE WITHOUT NOTICE.

\* LA MEDIDA SE TOMA DESDE EL CENTRO DEL EJE DE PEDALIER HASTA LA PARTE SUPERIOR DEL TUBO HORIZONTAL A LO LARGO DEL EJE DEL TUBO DEL SILLÍN. TODAS LAS TALLAS TIENEN UN TUBO HORIZONTAL LIGERAMENTE INCLINADO.

\*\* LA ALTUREA ES MEDIDA DESDE EL CENTRO DE LA CAJA DE PEDALIER HASTA LA PARTE SUPERIOR DEL TUBO HORIZONTAL. EL ALCANCE ES MEDIDO HORIZONTALMENTE DESDE EL CENTRO DE LA CAJA DE PEDALIER HASTA EL PUNTO CENTRAL EN LA PARTE MAS ALTA DE LA PIPA DE DIRECCIÓN.

## ESPECIFICACIONES

USO PREVISTO	CONDITION 1, High-Performance Road						
PEDALIER	BB30A, 73 mm						
DIRECCIÓN	Superior 11/8" tiop campagnolo, inferior de 11/4" Cannondale - <b>KP203/</b>						
ARAÑA DE COMPRESSION	Cannondale SI - <b>KP017/</b>						
DIAMETRO TIJA SILLÍN	25.4 mm						
ABRAZADERA DEL SILLÍN	28.6mm - <b>KP397/</b> , Par de apriete máximo: 5 N-m, 44 In-Lbs						
INSERCIÓN MINIMUM DE LA TIJA SILLIN	90mm						
DISTANCIA ENTRE PUNTERAS	Delantera 100mm, trasera 130mm						
DIAMETRO ABRAZADERA DE SILLÍN	N/A, DESVIADOR DE ABRAZADERA						
LÍMITE MÁXIMO DE PESO (LBS/LG)							
1. SOLO SE PUEDEN UTILIZAR BOLSOS DE SILLIN O DE MANILLAR.							
	<table border="1"> <thead> <tr> <th>CICLISTA</th> <th>BULTOS!*</th> <th>TOTAL</th> </tr> </thead> <tbody> <tr> <td>275/125</td> <td>10/4.5</td> <td>285/129</td> </tr> </tbody> </table>	CICLISTA	BULTOS!*	TOTAL	275/125	10/4.5	285/129
CICLISTA	BULTOS!*	TOTAL					
275/125	10/4.5	285/129					

## NÚMERO DE SERIE

El número de serie se encuentra en la caja de pedalier. Es un código de barras de 7 caracteres. Utilice este número de serie para registrar su bicicleta. Consulte el manual de usuario de su bicicleta Cannondale para obtener más información acerca del registro de garantía.

Otros códigos que aparecen en la caja del pedalier se refieren a la fabricación, incluido año del modelo, tipo de cuadro, talla de cuadro y código de color. El mismo código de producto puede aparecer en muchas bicicletas y no es una identificación única de su cuadro.

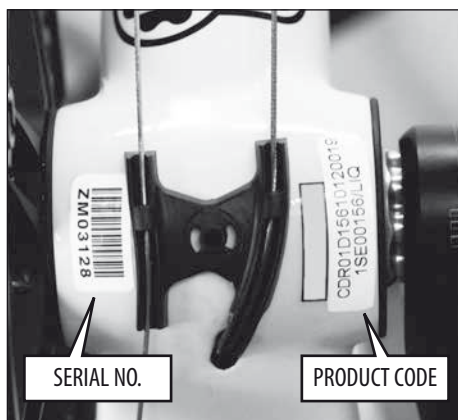

## TIJAS

Utilice un gel de carbono de alta calidad para instalar y mantener la tija. El kit Cannondale **KF115/** contiene una pequeña cantidad suficiente para dos o tres aplicaciones.

1. Asegúrese de que la tija del sillín, la abrazadera y el tubo del sillín están limpios. Utilice un paño seco.
2. Aplique una pequeña cantidad de pasta de montaje para tija de sillín en la superficie de la tija del sillín y vuelva a insertar la tija en el tubo del sillín.
3. Apriete la abrazadera de la tija con una llave dinamométrica.
4. Compruebe los pares de apriete de los tornillos de la abrazadera entre el sillín y la tija del sillín. Un par de apriete excesivo puede dañar los tornillos. Un par de apriete insuficiente permite el movimiento, lo que causa fatiga y la inutilización del tornillo.

### Cierre de Sillín

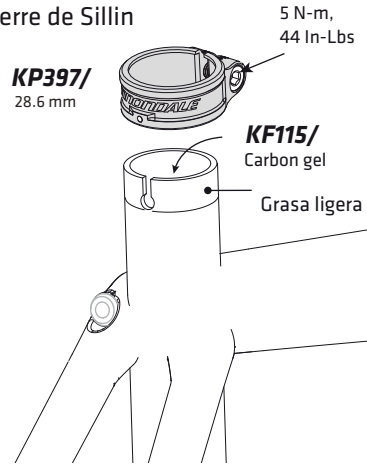

## PATILLA DE CAMBIO TRASERO

### Sustitución:

Retire los tornillos de montaje y quite el soporte viejo de la puntera. Limpie la zona alrededor de la puntera y compruebe detenidamente el cuadro en busca de roturas o daños. Si encuentra cualquier daño, lleve el cuadro a su distribuidor Cannondale para que lo revisen.

Si la puntera no está dañada, aplique una fina capa de grasa de bicicleta en ambos lados de la puntera. Esto ayudará a "minimizar" cualquier ruido o "crujido" que se pueda producir por pequeñas holguras entre la puntera y el soporte cuando el cambio se accione.

Deslice el nuevo soporte en la puntera. Aplique Loctite en la rosca del tornillo y apriete al par indicado.

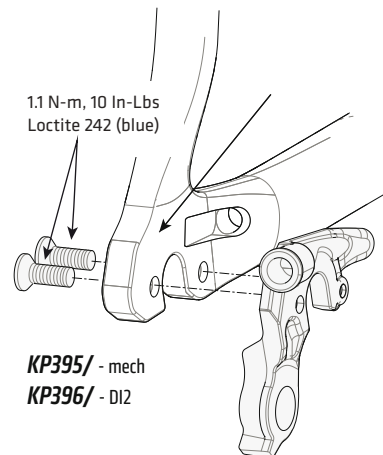

### NOTIFICACIÓN

**No utilice una herramienta de alineación de cambio. Si es preciso realizar ajustes mediante doblado, quite primero el soporte del cuadro.**



## PEDALIER - PRESSFIT BB30A

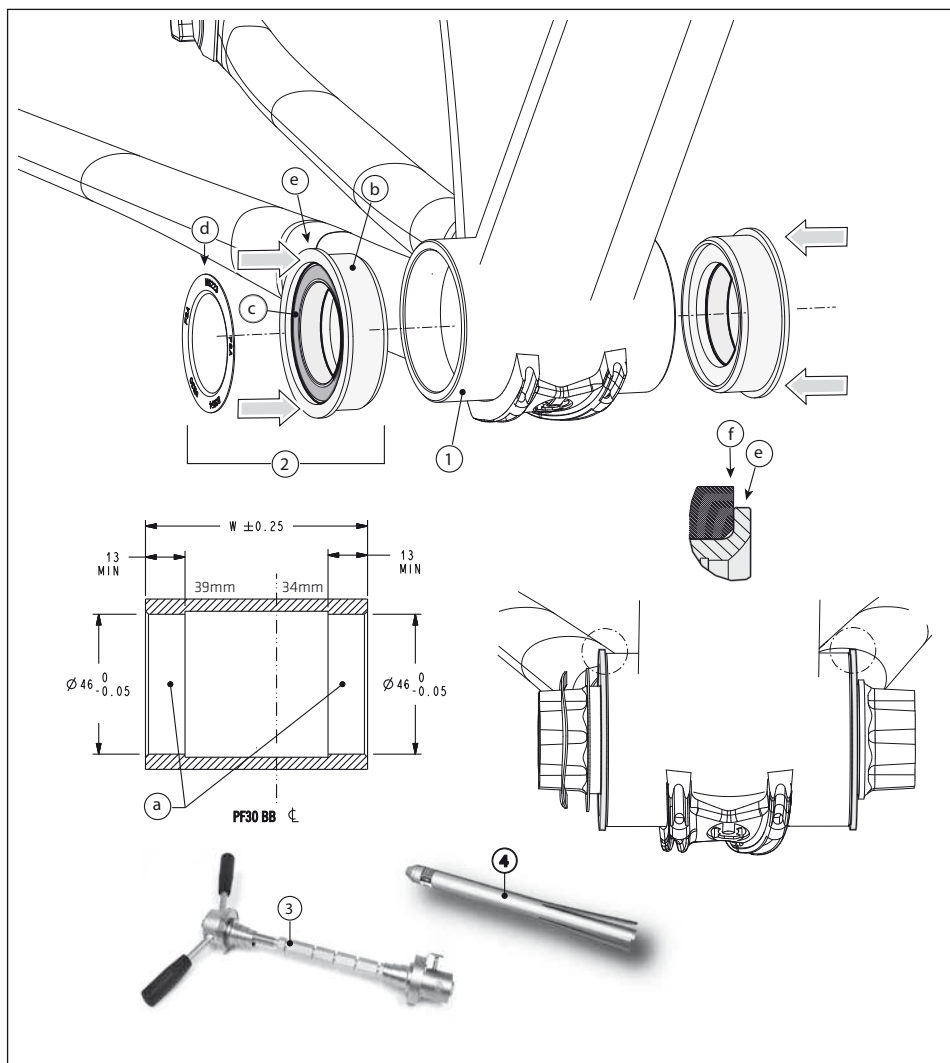

- |   |                         |                                  |
|---|-------------------------|----------------------------------|
| 1. Caja de pedalier                     | 5. Eje Hollowgram BB30  | c. Rodamiento Pressfit           |
| 2. Unidad de rodamiento (2) Pressfit 30 | 6. Suplemento(s) 0,5 mm | d. Escudo de rodamiento Pressfit |
| 3. Herramienta Park tool HHP-2          | 7. Arandela ondulada    | e. Pestaña cazoleta              |
| 4. Herramienta Park tool RT-1           | a. Superficie Pressfit  | f. Borde de la caja de pedalier  |
|   | b. Cazoleta Pressfit    |                                  |

## COMPATIBILIDAD

Los cuadros compatibles PressFit 30 tienen una conexión de presión de sistema de caja de pedalier de 46 mm de diámetro interior. Los cuadros compatibles PressFit 30 pueden tener una anchura de caja de 68 mm a 73 mm según el tipo de cuadro. Los sistemas de rodamiento de pedalier PressFit 30 de diferentes fabricantes permiten la instalación de juegos de bielas BB30. El sistema de rodamiento PressFit 30 de su bicicleta puede ser distinto al mostrado.

## MANTENIMIENTO

En general, debe comprobar el estado de los rodamientos anualmente (como mínimo) o en cualquier momento que desmonte el conjunto del juego de bielas, le haga el mantenimiento o detecte un problema.

Para revisarlo, cuando quite el juego de bielas haga girar la pista interna de ambos rodamientos; el giro debe ser suave y silencioso. Una holgura excesiva, dureza o corrosión son síntomas de que el rodamiento está dañado.

## DESMONTAJE

Para evitar daños graves al cuadro es importante desmontar los sistemas de rodamientos con mucho cuidado y utilizando las herramientas adecuadas indicadas en las instrucciones de mantenimiento del fabricante. En el sistema PressFit 30 mostrado, empuje los rodamientos desde el lado opuesto utilizando un extractor de cazoleta como la Park Tool RT-1. Consulte <http://www.parktool.com/product/head-cup-remover-RT-1>. Asegúrese de que los rodamientos (cazoleta o adaptador) se saquen de la caja de manera uniforme y directa. No enrede con los componentes de la caja.

## SUSTITUCIÓN

Los rodamientos PressFit 30 no se pueden extraer de los adaptadores o sistemas de cazoleta que están integrados en la caja de pedalier del cuadro. Por lo tanto, los rodamientos dañados deben quitarse y sustituirse por juegos nuevos completos. Antes de instalar unidades nuevas de rodamientos en la caja, debe limpiarse a fondo la superficie interior de la caja del pedalier con una toalla seca de limpieza de uso industrial. Además, asegúrese de que las superficies de las unidades de rodamiento y de la caja de pedalier estén limpias y secas. No aplique grasa en ninguna de ellas:

Siga las instrucciones del fabricante para el montaje y la instalación del sistema de rodamiento. Las unidades de rodamiento deben presionarse al mismo tiempo con una presión uniforme y lenta. Esto ayudará a garantizar que la unidad de rodamiento entre de manera uniforme y no se ladee. Utilice una prensa de dirección como la Park Tool HHP-2. Consulte <http://www.parktool.com/product/bearing-cup-press-HHP-2>. Seleccione los adaptadores de prensado adecuados para garantizar que la fuerza se aplique sólo en la cazoleta (flechas en la imagen) y no al rodamiento del interior. Presione hasta que ambos bordes estén al ras con el borde de la caja del pedalier.

### NOTIFICACIÓN

Consulte con su distribuidor Cannondale acerca de la calidad y compatibilidad de cualquier pieza de recambio propuesta. Asegúrese de que el sistema PressFit 30 sea apropiado para utilizarlo con una caja de pedalier de 46 mm de diámetro de diámetro interior. Compruebe las medidas presentes de las piezas con un micrómetro.

No utilice disolventes químicos para limpiar.

No quite material del cuadro ni utilice herramientas de alisado en la caja de pedalier.

Los daños en el cuadro causados por un uso, instalación o desmontaje de piezas inapropiados no están cubiertos por la garantía.

## TRAZADO DEL FRENO TRASERO

El trazado del cable del freno trasero es interno.

El cable del freno trasero entra en el tubo superior a través de la guía de cable **KP224/**

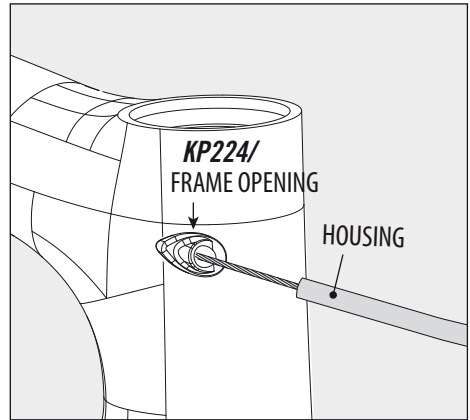

Los cuadros de talla más pequeña tienen una abertura en el tubo horizontal para la salida del cable del freno trasero. Esto es necesario para garantizar la curvatura correcta del cable al aproximarse a la pinza de freno.

La guía trasera de freno del tubo horizontal **KP069/** se puede quitar. La guía está sujeta a la abertura del tubo gracias a la tensión del cable de freno. Asegúrese de que la guía asiente adecuadamente en la abertura del tubo horizontal cuando instale y conecte el freno trasero. Asegúrese de poner un casquillo en el extremo de la funda.

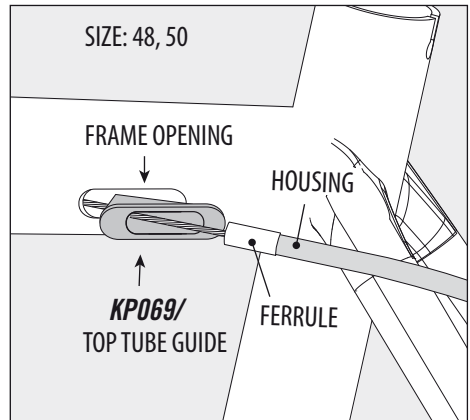

En tallas de cuadro mayores, el cable sale por la parte trasera de la unión entre el tubo del sillín y el tubo horizontal. La guía trasera **KP093/** está diseñada para utilizarla sin un casquillo de funda, como se muestra. La guía está sujeta a la abertura del tubo gracias a la tensión del cable de freno.

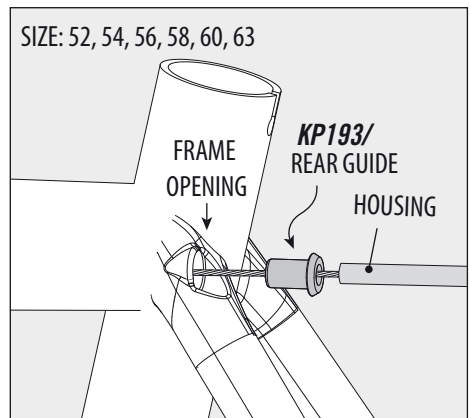

## CHAINSTAY PROTECTION

La lámina de protección adhesiva transparente aplicada sobre la superficie superior de la vaina derecha suministra una protección limitada contra daños en el cuadro o el acabado causados por la cadena. Hay recambios disponibles en su distribuidor Cannondale.

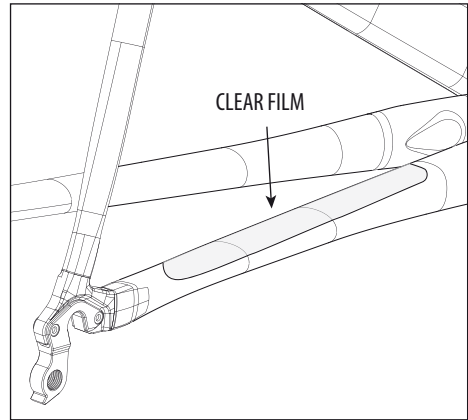

## GUÍA DE CABLE DEL PEDALIER DEL PEDALIER

La guía de cable del pedalier encaja en el agujero de la caja con un tubo de guía que cruza la caja.

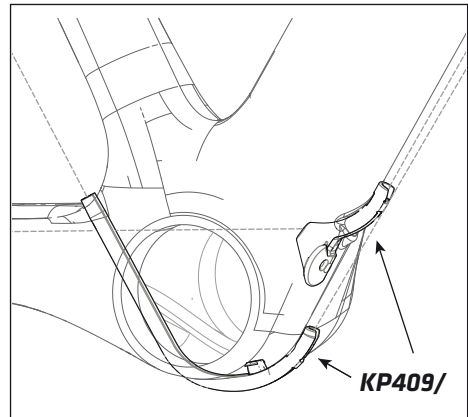

## PIEZAS DE RECAMBIO

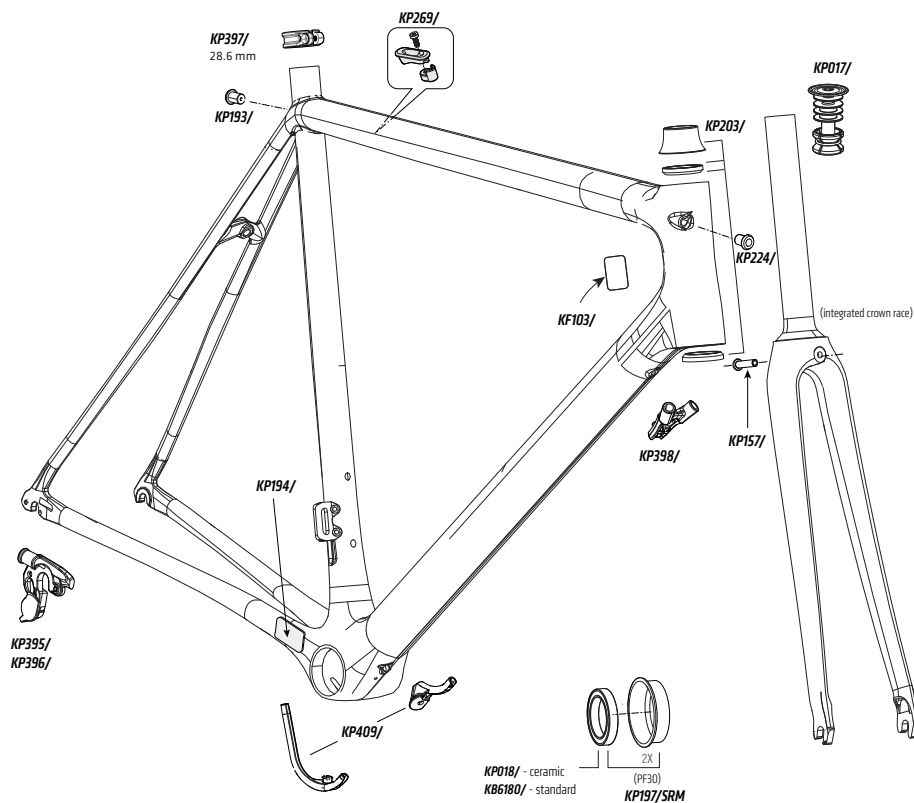

CODE	DESCRIPTION
KF115/	KIT GEL DYNAMIC CARBN SEATPOST
KP203/	KIT HEADSET SUPERSIX EVO CRB
KP395/	KIT, DER HANGER , EVO II, MECH
KP396/	KIT, DER HANGER , EVO II, DI2
KP397/	KIT, SEATBINDER, ROAD, 28.6
KP398/	KIT, DOWNTUBE CABLE STOP, EVO II

CODE	DESCRIPTION
KP409/	KIT, CABLE GUIDES, EVO II
KP193/	KIT GUIDE BRAKE SUPERSIX EVO
KP269/	KIT GUIDE BRAKE SUPERSIX EVO WMNS 44-48
KP224/	KIT GUIDE BRAKE H-TUBE SUPERSIX EVO
KF103/	KIT GUARD SCUFFGUARD 8PK
KP197/SRM	KIT BEARING BB-PRESFIT30 SRM



Warning! Read this supplement and your Cannondale bicycle owner's manual.  
Both contain important safety information. Keep both for future reference.

### **CANNONDALE EUROPE**

Cycling Sports Group Europe, B.V.  
Han zepoort 27, 7570 GC, Oldenzaal,  
Netherlands  
(Voice): +41 61 4879380  
(Fax): +31 5415 14240  
[servicedeskeurope@cyclingsportsgroup.com](mailto:servicedeskeurope@cyclingsportsgroup.com)

### **CANNONDALE UK**

Cycling Sports Group  
Vantage Way, The Fulcrum,  
Poole, Dorset, BH12 4NU  
(Voice): +44 (0)1202 732288  
(Fax): +44 (0)1202 723366  
[sales@cyclingsportsgroup.co.uk](mailto:sales@cyclingsportsgroup.co.uk)

**[WWW.CANNONDALE.COM](http://WWW.CANNONDALE.COM)**

© 2016 Cycling Sports Group  
133349 (01/16)